

МИНОБРНАУКИ РОССИИ  
ФЕДЕРАЛЬНОЕ ГОСУДАРСТВЕННОЕ БЮДЖЕТНОЕ ОБРАЗОВАТЕЛЬНОЕ УЧРЕЖДЕНИЕ  
ВЫСШЕГО ОБРАЗОВАНИЯ  
**«БЕЛГОРОДСКИЙ ГОСУДАРСТВЕННЫЙ  
ТЕХНОЛОГИЧЕСКИЙ УНИВЕРСИТЕТ им. В.Г.ШУХОВА»**  
**(БГТУ им. В.Г. Шухова)**



**РАБОЧАЯ ПРОГРАММА**  
**дисциплины (модуля)**  
**сопротивление материалов**

Направленность программы (профиль, специализация):

07.03.03 – Дизайн архитектурной среды

Квалификация

Бакалавр

Форма обучения

очная

**Институт: Инженерно-строительный**

**Кафедра: Теоретической механики и сопротивления материалов**

Белгород – 2021

Рабочая программа составлена на основании требований:

- Федерального государственного образовательного стандарта высшего образования по специальности 07.03.03 – Дизайн архитектурной среды (уровень бакалавриата), утвержденного приказом Министерства образования и науки Российской Федерации № 510 от 08.06.17 г.
- Плана учебного процесса БГТУ им. В.Г. Шухова, введенного в действие в 2021 году.

Составитель (составители): к.т.н., доц.  (Серых И.Р.)  
(ученая степень и звание, подпись) (инициалы, фамилия)

Рабочая программа обсуждена на заседании кафедры

« 12 » 05 20 21 г., протокол № 8

Заведующий кафедрой: к.т.н., доц.  (Дегтярь А.Н.)  
(ученая степень и звание, подпись) (инициалы, фамилия)

Рабочая программа обсуждена на заседании кафедры дизайна архитектурной среды

Протокол № 9 заседания кафедры от « 29 » апреля 2021г.

Заведующий кафедрой  
дизайна архитектурной среды  Попов А.Д.

Рабочая программа одобрена методической комиссией института

« 20 » 05 20 21 г., протокол № 10

Председатель: к.т.н., доц.  (Феоктистов А.Ю.)  
(ученая степень и звание, подпись) (инициалы, фамилия)

## 1. ПЛАНИРУЕМЫЕ РЕЗУЛЬТАТЫ ОБУЧЕНИЯ ПО ДИСЦИПЛИНЕ

Категория компетенций	Код и наименование компетенции	Код и наименование индикатора достижения компетенции	Наименование показателя оценивания результата обучения по дисциплине
Общепрофессиональные	ОПК-4 Способен применять методики определения технических параметров проектируемых объектов	ОПК-4.1 Проводить поиск проектного решения в соответствии с особенностями объемно-планировочных решений проектируемого объекта, его технических параметров.	<p><b>Знать:</b> принципы статической работы и основы расчета элементов конструкций зданий и сооружений;</p> <p><b>Уметь:</b> выполнять статические и прочностные расчеты элементов сооружений;</p> <p><b>Владеть:</b> навыками расчета элементов строительных конструкций и сооружений на прочность, жесткость, устойчивость.</p>
		ОПК-4.2 Проводить расчет технико-экономических показателей технических параметров проектируемых объектов	<p><b>Знать:</b> фундаментальные понятия, основные законы и принципы сопротивления материалов.</p> <p><b>Уметь:</b> определять вид напряженного состояния, производить расчеты на прочность и жесткость элементов конструкций.</p> <p><b>Владеть:</b> навыками грамотного выбора способа и метода решения поставленной задачи, способностью аргументированно защищать и обосновывать выбранные методы исследования.</p>

## 2. МЕСТО ДИСЦИПЛИНЫ В СТРУКТУРЕ ОБРАЗОВАТЕЛЬНОЙ ПРОГРАММЫ

**1. Компетенция ОПК-4.** Способен применять методики определения технических параметров проектируемых объектов.

Данная компетенция формируется следующими дисциплинами:

Стадия	Наименование дисциплины
1	Основы экономики
2	Архитектурно-строительные конструкции

3	Архитектурная физика
4	Теоретическая механика
5	Инженерная геодезия
6	Авторский надзор
7	Учебная ознакомительная практика
8	Производственная проектно-технологическая практика

## 2. ОБЪЕМ ДИСЦИПЛИНЫ

Общая трудоемкость дисциплины составляет 5 зач. единиц, 180 часов

Форма промежуточной аттестации экзамен

Вид учебной работы	Всего часов	Семестр № 4
Общая трудоемкость дисциплины, час	180	180
<b>Контактная работа (аудиторные занятия), в т.ч.:</b>	73	73
лекции	34	34
лабораторные	17	17
практические	17	17
групповые консультации в период теоретического обучения и промежуточной аттестации	5	5
<b>Самостоятельная работа студентов, включая индивидуальные и групповые консультации, в том числе:</b>	107	107
Курсовой проект		
Курсовая работа		
Расчетно-графическое задания	18	18
Индивидуальное домашнее задание		
Самостоятельная работа на подготовку к аудиторным занятиям (лекции, практические занятия, лабораторные занятия)	53	53
Форма промежуточная аттестация	36	Экзамен

## 3. СОДЕРЖАНИЕ ДИСЦИПЛИНЫ

### 4.1 Наименование тем, их содержание и объем

#### Курс 2 Семестр 4

№ п/п	Наименование раздела (краткое содержание)	Объем на тематический раздел по видам учебной нагрузки, час			
		Лекции	Практические занятия	Лабораторные Занятия*	Самостоятельная работа
1.	Основные положения. Внутренние силы				
	Основные понятия и определения. Расчетные схемы	5	6		3

	конструкций. Основные гипотезы и принципы. Нагрузки и внутренние силовые факторы. Метод сечений. Построение эпюр ВСФ. Понятие о напряжениях и деформациях. Допускаемые напряжения.				
2. Геометрические характеристики плоских сечений					
	Статические моменты и моменты инерции сечений. Их изменения при параллельном переносе осей. Главные моменты инерции. Вычисления моментов инерции сложных сечений. Главные оси и главные моменты инерции. Понятие о стандартных прокатных профилях.	4	2		1
3. Растяжение-сжатие					
	Напряжения и деформации при растяжении (сжатии). Расчеты на прочность при растяжении (сжатии). Статически определимые и статически неопределимые стержневые системы при растяжении (сжатии). Потенциальная энергия деформации при растяжении (сжатии).	2	1	7	1
4. Изгиб					
	Изгиб прямых брусков. Основные понятия и определения. Правила знаков. Дифференциальные зависимости при изгибе. Нормальные напряжения при чистом изгибе. Осевые моменты сопротивления при изгибе. Нормальные напряжения при поперечном изгибе. Касательные напряжения при изгибе. Формула Журавского. Распределение касательных напряжений по высоте сечений различной формы. Главные напряжения при изгибе. Расчеты на прочность при изгибе. Дифференциальное уравнение упругой линии. Метод непосредственного интегрирования. Граничные условия. Универсальное уравнение упругой линии. Прогобы простейших балок. Потенциальная энергия деформации при изгибе.	4	2	4	2
5. Кручение					
	Кручение бруса прямого сечения. Основные понятия и определения. Напряжения и деформации при кручении. Полярные моменты сопротивления. Расчет сплошного вала на прочность и жесткость при кручении. Потенциальная энергия деформации при кручении. Принципы и характер разрушения стержней при кручении.	2	1	3	1
6. Сдвиг (срез)					
	Основные понятия и определения. Напряжения и деформации при чистом сдвиге. Закон Гука при чистом сдвиге. Проверка прочности. Потенциальная энергия деформации при сдвиге.	2	1	3	1
7. Расчет плоских ферм					
	Общие понятия. Определение усилий в стержнях ферм при неподвижной нагрузке: способ вырезания узлов и способ сечений.	2	2		2
8. Общие методы определения перемещений					

	Потенциальная энергия деформирования в общем случае нагружения. Интегралы Мора для определения перемещений произвольно нагруженных брусев. Способ Верещагина. Теорема о взаимности работ и взаимности перемещений.	4	-		2
<b>9. Расчет статически неопределимых стержневых систем</b>					
	Анализ структуры простейших стержневых систем. Метод сил.	2	2		2
<b>10. Устойчивость</b>					
	Понятие об устойчивом равновесии упругих стержней. Критическая сила. Задача Эйлера. Приведенная длина стержня. Гибкость стержня. Понятие о потере устойчивости при напряжениях, превышающих предел пропорциональности. Формула Ясинского. Практические расчеты стержней на устойчивость.	4	-		1
<b>11. Колебания упругих систем</b>					
	Основные понятия в теории колебаний. Основные понятия о собственных и вынужденных колебаниях упругих систем с одной степенью свободы. Вынужденные колебания упругой системы с одной степенью свободы. Понятие о динамическом коэффициенте. Резонанс и меры борьбы с ним.	2	-		1
<b>12. Элементарная теория напряжений и деформаций при ударной нагрузке</b>					
	Основные допущения теории удара. Удар груза о балку. Продольный удар.	1	-		1
	<b>ИТОГО</b>	<b>34</b>	<b>17</b>	<b>17</b>	<b>17</b>

#### 4.2. Содержание практических (семинарских) занятий

№ п/п	Наименование раздела дисциплины	Тема практического (семинарского) занятия	К-во часов	К-во часов СРС
<b>семестр № 4</b>				
1	Основные положения. Внутренние силы	Определение опорных реакций в балках и рамах. Построение эпюр ВСФ в балках и плоских рамах	6	8
2	Геометрические характеристики плоских сечений	Определение геометрических характеристик простейших плоских сечений.	2	2
3	Растяжение-сжатие	Расчет на прочность и жесткость при растяжении-сжатии статически определимых систем	1	1
4	Изгиб	Расчет на прочность при изгибе сечений различной формы.	2	4
5	Кручение	Расчет на прочность при кручении круглых стержней	1	1
6	Сдвиг (срез)	Расчет на прочность при сдвиге (срезе)	1	1
7	Расчет плоских ферм	Определение усилий в статически определимой ферме	2	4
8	Общие методы	Пример решения задачи разбирается в	-	2

	определения перемещений	рамках лекции		
9	Расчет статически неопределимых стержневых систем	Расчет статически неопределимых балок методом сил.	2	2
10	Устойчивость	Пример решения задачи разбирается в рамках лекции	-	1
11	Колебания упругих систем	Пример решения задачи разбирается в рамках лекции	-	1
12	Элементарная теория напряжений и деформаций при ударной нагрузке	Пример решения задачи разбирается в рамках лекции	-	1
ИТОГО:			17	28

### 4.3. Содержание лабораторных занятий

№ п/п	Наименование раздела дисциплины	Тема лабораторного занятия	К-во часов	К-во часов СРС
семестр № 4				
1	Основные положения. Внутренние силы	По данной теме лабораторная работа не предусмотрена	-	-
2	Геометрические характеристики плоских сечений	По данной теме лабораторная работа не предусмотрена	-	-
3	Растяжение-сжатие	Испытание на растяжение стандартного стального образца. Испытание на сжатие пластичных и хрупких материалов, дерева. Определение упругих постоянных материала. Опытное определение коэффициента концентрации напряжений.	7	4
4	Изгиб	Испытание стальной балки на поперечный изгиб. Определение деформаций балки при изгибе.	4	2
5	Кручение	Испытание стального образца на кручение в пределах упругих деформаций.	3	1
6	Сдвиг (срез)	Испытание на срез стального и деревянного образцов.	3	1
7	Расчет плоских ферм	По данной теме лабораторная работа не предусмотрена	-	-
8	Общие методы определения перемещений	По данной теме лабораторная работа не предусмотрена	-	-
9	Расчет статически неопределимых стержневых систем	По данной теме лабораторная работа не предусмотрена	-	-
10	Устойчивость	По данной теме лабораторная работа не предусмотрена	-	-
11	Колебания упругих систем	По данной теме лабораторная работа не предусмотрена	-	-

12	Элементарная теория напряжений и деформаций при ударной нагрузке	По данной теме лабораторная работа не предусмотрена		
ВСЕГО:			17	8

#### 4.4. Содержание курсового проекта/работы

Курсовой проект/работа по курсу учебным планом не предусмотрены.

#### 4.5. Содержание расчетно-графического задания, индивидуальных домашних заданий

В четвертом семестре предусмотрено одно расчетно-графическое задание: *«Расчет на прочность и жесткость статически определимых стержневых систем и определение усилий в статически определимой ферме»*. В РГЗ закрепляются навыки построения эпюр внутренних силовых факторов. Студенты учатся подбирать различные сечения балки, строить линию прогибов методом начальных параметров, а также определять усилия в стержнях фермы методом сечений и методом вырезания узлов.

### 5. ОЦЕНОЧНЫЕ МАТЕРИАЛЫ ДЛЯ ПРОВЕДЕНИЯ ТЕКУЩЕГО КОНТРОЛЯ, ПРОМЕЖУТОЧНОЙ АТТЕСТАЦИИ

#### 5.1. Реализация компетенции

**1. Компетенция ОПК-4.** Способен применять методики определения технических параметров проектируемых объектов.

Наименование индикатора (показателя оценивания)	Используемые средства оценивания
ОПК-4.1 Проводить поиск проектного решения в соответствии с особенностями объемно-планировочных решений проектируемого объекта, его технических параметров.	устный опрос, собеседование, тестирование, защита лабораторных работ, защита РГЗ, экзамен.
ОПК-4.2 Проводить расчет технико-экономических показателей технических параметров проектируемых объектов	устный опрос, собеседование, тестирование, защита лабораторных работ, защита РГЗ, экзамен.

#### 5.2. Типовые контрольные задания для промежуточной аттестации

##### 5.2.1. Перечень контрольных вопросов (типовых заданий) для зачета, экзамена

**Промежуточная аттестация** осуществляется в конце 4 семестра после завершения изучения дисциплины в форме **экзамена**.

К экзамену допускаются студенты, выполнившие и защитившие расчетно-графическое задание и лабораторные работы, предусмотренные курсом.



Экзамен включает две части: теоретическую (2 вопроса) и практическую (1 задача). Для подготовки к ответу на вопросы и задания билета, который студент вытаскивает случайным образом, отводится время в пределах 90 минут. После ответа на теоретические вопросы билета и решения задачи, преподаватель задает дополнительные вопросы.

Распределение вопросов и заданий по билетам находится в закрытом для студентов доступе. Ежегодно по дисциплине на заседании кафедры утверждается комплект билетов для проведения экзамена по дисциплине. Экзамен является наиболее значимым оценочным средством и решающим в итоговой отметке учебных достижений студента.

*Типовой вариант экзаменационного билета*

**МИНОБРНАУКИ РОССИИ**  
ФЕДЕРАЛЬНОЕ ГОСУДАРСТВЕННОЕ БЮДЖЕТНОЕ ОБРАЗОВАТЕЛЬНОЕ УЧРЕЖДЕНИЕ  
ВЫСШЕГО ОБРАЗОВАНИЯ  
**«БЕЛГОРОДСКИЙ ГОСУДАРСТВЕННЫЙ ТЕХНОЛОГИЧЕСКИЙ  
УНИВЕРСИТЕТ им. В.Г. ШУХОВА»**  
**(БГТУ им. В.Г. Шухова)**

Кафедра Теоретической механики и сопротивления материалов

Дисциплина сопротивление материалов

Направление 07.03.03 – Дизайн архитектурной среды

**ЭКЗАМЕНАЦИОННЫЙ БИЛЕТ № 1**

1. Основные гипотезы и принципы сопротивления материалов
2. Определение усилий в стержнях фермы способом вырезания узлов.
3. Задача

Утверждено на заседании кафедры \_\_\_\_\_, протокол № \_\_\_\_\_  
(дата)

Заведующий кафедрой \_\_\_\_\_ / А.Н. Дегтярь  
(подпись)

*Перечень вопросов для подготовки к экзамену*

№ п/п	Наименование раздела дисциплины	Содержание вопросов (типовых заданий)
1.	Основные положения. Внутренние силы	Основные понятия и определения. Расчетные схемы конструкций. Основные гипотезы и принципы. Нагрузки и внутренние силовые факторы. Метод сечений. Построение эпюр ВСФ. Понятие о напряжениях и деформациях. Допускаемые напряжения.
2.	Геометрические характеристики плоских сечений	Статические моменты и моменты инерции сечений. Их изменения при параллельном переносе осей. Главные моменты инерции. Вычисления моментов инерции сложных сечений. Главные оси и главные моменты инерции. Понятие о стандартных прокатных профилях.
3.	Растяжение-сжатие	Напряжения и деформации при растяжении (сжатии). Расчеты на прочность при растяжении (сжатии). Статически

		определимые и статически неопределимые стержневые системы при растяжении (сжатии). Потенциальная энергия деформации при растяжении (сжатии).
4.	Изгиб	Изгиб прямых брусьев. Основные понятия и определения. Правила знаков. Дифференциальные зависимости при изгибе. Нормальные напряжения при чистом изгибе. Осевые моменты сопротивления при изгибе. Нормальные напряжения при поперечном изгибе. Касательные напряжения при изгибе. Формула Журавского. Распределение касательных напряжений по высоте сечений различной формы. Главные напряжения при изгибе. Расчеты на прочность при изгибе. Дифференциальное уравнение упругой линии. Метод непосредственного интегрирования. Граничные условия. Универсальное уравнение упругой линии. Прогобы простейших балок. Потенциальная энергия деформации при изгибе.
5.	Кручение	Кручение бруса прямого сечения. Основные понятия и определения. Напряжения и деформации при кручении. Полярные моменты сопротивления. Расчет сплошного вала на прочность и жесткость при кручении. Потенциальная энергия деформации при кручении. Принципы и характер разрушения стержней при кручении.
6.	Сдвиг (срез)	Основные понятия и определения. Напряжения и деформации при чистом сдвиге. Закон Гука при чистом сдвиге. Проверка прочности. Потенциальная энергия деформации при сдвиге.
7.	Расчет плоских ферм	Общие понятия. Определение усилий в стержнях ферм при неподвижной нагрузке: способ вырезания узлов и способ сечений.
8.	Общие методы определения перемещений	Потенциальная энергия деформирования в общем случае нагружения. Интегралы Мора для определения перемещений произвольно нагруженных брусьев. Способ Верещагина. Теорема о взаимности работ и взаимности перемещений.
9.	Расчет статически неопределимых стержневых систем	Анализ структуры простейших стержневых систем. Метод сил.
10.	Устойчивость	Понятие об устойчивом равновесии упругих стержней. Критическая сила. Задача Эйлера. Приведенная длина стержня. Гибкость стержня. Понятие о потере устойчивости при напряжениях, превышающих предел пропорциональности. Формула Ясинского. Практические расчеты стержней на устойчивость.
11.	Колебания упругих систем	Основные понятия в теории колебаний. Основные понятия о собственных и вынужденных колебаниях упругих систем с одной степенью свободы. Вынужденные колебания упругой системы с одной степенью свободы. Понятие о динамическом коэффициенте. Резонанс и меры борьбы с ним.
12.	Элементарная теория напряжений и деформаций при ударной нагрузке	Основные допущения теории удара. Удар груза о балку. Продольный удар.

Типовые задачи к экзамену

Для заданной балки построить эпюры внутренних силовых факторов.

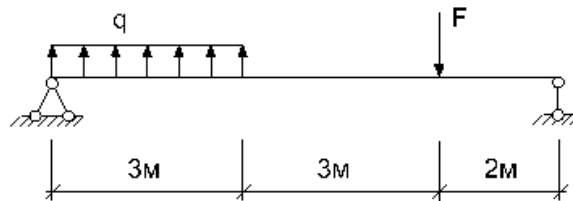

Для заданной балки требуется построить эпюры  $Q_y$  и  $M_z$  и подобрать круглое, прямоугольное или двутавровое поперечное сечение из условия:  $\sigma_{adm} = 160 \text{ МПа}$ ;

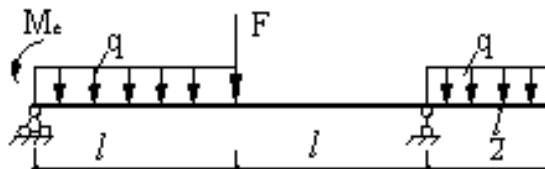

Для заданного поперечного сечения определить статические моменты сечения и моменты инерции сечения относительно осей  $z$  и  $y$ .

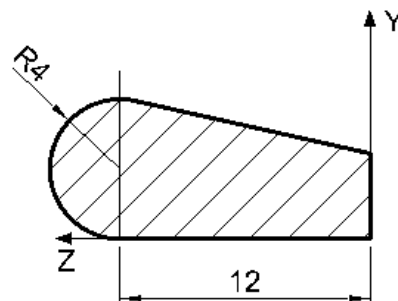

Для плоской фермы требуется определить усилия в заданных стержнях статическим способом.

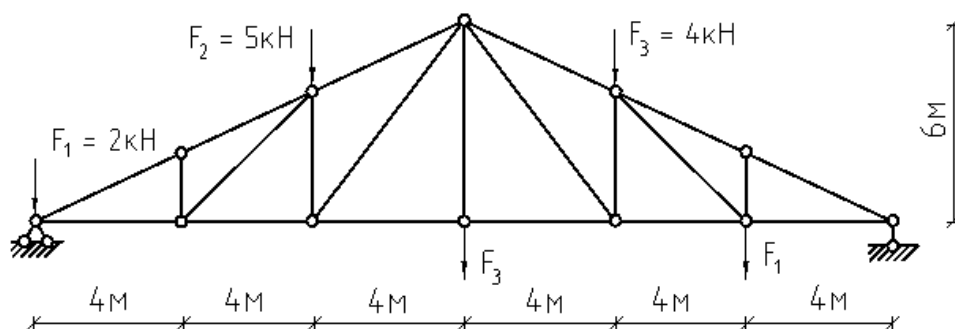

### 5.2.2. Перечень контрольных материалов для защиты расчетно-графического задания.

*Расчетно-графическое задание:*

1. В чем заключается метод сечений.
2. Изгиб прямых брусьев. Основные понятия и определения.
3. Правила знаков. Дифференциальные зависимости при изгибе.
4. Нормальные напряжения при чистом изгибе.
5. Осевые моменты сопротивления при изгибе.
6. Нормальные напряжения при поперечном изгибе.
7. Касательные напряжения при изгибе. Формула Журавского.
8. Распределение касательных напряжений по высоте сечений различной формы.
9. Главные напряжения при изгибе.
10. Расчеты на прочность при изгибе.
11. Прогибы простейших балок.
12. Правило Верещагина.
13. Определение прогибов МНП.
14. Определение усилий фермы способом вырезания узлов.
15. Определение усилий фермы способом сечений.





### 5.3. Типовые контрольные задания (материалы) для текущего контроля в семестре

**Тестирование.** При изучении дисциплины предусмотрено выполнение тестовых работ. Тестирование проводится после освоения студентами учебных разделов дисциплины в конце семестра. Тестирование выполняется студентами в аудитории, под наблюдением преподавателя. Продолжительность тестирования 45 минут.

#### Типовые задания для тестовой работы

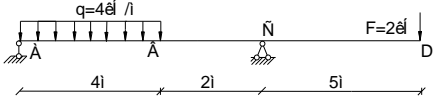
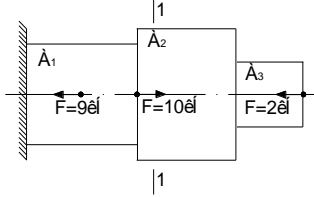
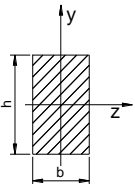
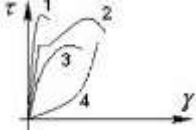
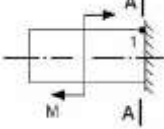
**Инструкция к тесту** выберите цифру, соответствующую правильному варианту ответа, и запишите ее в бланк ответов.

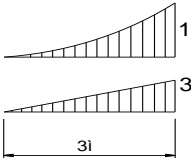
№	Вопрос	Варианты ответа
1	Гипотеза сплошности предполагает...	1. что материал непрерывно заполняет объем тела 2. что материал во всех точках обладает одинаковыми свойствами 3. что материал обладает одинаковыми свойствами во всех направлениях 4. что тело полностью восстанавливает первоначальную форму и размеры после снятия внешней нагрузки
2	Вычислить величину изгибающего момента в точке В.	1. 68 кН·м 2. 20 кН·м 3. 36 кН·м 4. 4 кН·м

		
3	<p>Чему равно нормальное напряжение в сечении 1-1, если <math>A_1 = 20 \text{ см}^2</math>, <math>A_2 = 25 \text{ см}^2</math>, <math>A_3 = 10 \text{ см}^2</math>?</p> 	<ol style="list-style-type: none"> <li>1. -0,8 МПа</li> <li>2. -2 МПа</li> <li>3. 3,2 МПа</li> <li>4. -3,2 МПа</li> </ol>
4	<p>Чему равен момент инерции сечения относительно оси z?</p> 	<ol style="list-style-type: none"> <li>1. <math>I_z = \frac{bh^3}{12}</math></li> <li>2. <math>I_z = \frac{hb^3}{12}</math></li> <li>3. <math>I_z = \frac{bh^2}{12}</math></li> <li>4. <math>I_z = \frac{hb^3}{6}</math></li> </ol>
5	<p>Диаграмма напряжений при чистом сдвиге для пластичного материала имеет вид...</p> 	<ol style="list-style-type: none"> <li>1. диаграмма 4</li> <li>2. диаграмма 3</li> <li>3. диаграмма 1</li> <li>4. диаграмма 2</li> </ol>
6	<p>В точке 1 поперечного сечения А-А балки...</p> 	<ol style="list-style-type: none"> <li>1. действует касательное напряжение <math>\tau</math></li> <li>2. действуют нормальные <math>\sigma</math> и касательные <math>\tau</math> напряжения</li> <li>3. действуют нормальные напряжения <math>\sigma</math></li> <li>4. нет напряжений</li> </ol>
7	<p>Степень статической неопределимости системы, изображенной на рисунке, равна ...</p> 	<ol style="list-style-type: none"> <li>1. система статически определима</li> <li>2. один раз статически неопределима</li> <li>3. два раза статически неопределима</li> <li>4. пять раз статически неопределима</li> </ol>
8	<p>Результат перемножения двух эпюр методом Верещагина равен...</p> <p><math>q = 8 \text{ кН/м}</math></p> 	<ol style="list-style-type: none"> <li>1. 42,67/EI</li> <li>2. 36/EI</li> <li>3. 63/EI</li> <li>4. 9/EI</li> </ol>
9	<p>Для показанного на рисунке способа закрепления стержня коэффициент приведенной длины <math>\mu</math> при вычислении критической силы по формуле Эйлера при потере устойчивости равен ...</p> 	<ol style="list-style-type: none"> <li>1. 0,7</li> <li>2. 0,5</li> <li>3. 1</li> <li>4. 2</li> </ol>
10	<p>Система имеет одну степень свободы, если...</p>	<ol style="list-style-type: none"> <li>1. Масса груза соизмерима с массой балки</li> <li>2. Балка не нагружена</li> <li>3. Масса груза значительно больше массы балки</li> <li>4. Масса груза значительно меньше массы балки</li> </ol>

**Лабораторные работы.** В лабораторном практикуме по дисциплине представлен перечень лабораторных работ, обозначены цель и задачи, необходимые теоретические и методические указания работе, рассмотрен практический пример, дан перечень контрольных вопросов.

Защита лабораторных работ возможна после проверки правильности выполнения задания, оформления лабораторной работы. Защита проводится в

форме тестирования студента по теме лабораторной работы с помощью специального программного обеспечения, установленного на рабочих компьютерах. Примерный перечень контрольных вопросов для защиты лабораторных работ представлен в таблице.

№	Тема лабораторной работы	Контрольные вопросы
1.	Лабораторная работа №1. Испытание на растяжение стандартного стального образца.	1. В каких координатах строится диаграмма растяжения? 2. Запишите закон Гука при растяжении. 3. Всегда ли на диаграмме растяжения имеется площадка текучести? 4. Укажите значение предела текучести для стали марки Ст 3. 5. Что называется временным сопротивлением? 6. Какие изменения механических характеристик соответствуют явлению наклепа? 7. Какая механическая характеристика зависит от размеров образца? 8. Укажите соотношения между диаметром и расчетной длиной образца. 9. Укажите характеристики пластичности? 10. Перечислите в порядке возрастания характеристики прочности. 11. Что называют условным пределом текучести?
2.	Лабораторная работа №2. Испытание на сжатие пластичных и хрупких материалов.	1. Укажите соотношение между размерами круглого образца при испытании на сжатие. 2. В каких координатах строят диаграммы сжатия? 3. Укажите механические характеристики, определяемые при сжатии пластичных и хрупких материалов. 4. Запишите закон Гука при сжатии. 5. Укажите примерное соотношение между временным сопротивлением чугуна при испытании на сжатие и на растяжение. 6. Укажите характер разрушения чугуна при сжатии. 7. Какой характер разрушения имеет образец из малоуглеродистой стали при сжатии.
3.	Лабораторная работа №4. Испытание на срез стального и деревянного образцов.	1. Какие механические характеристики определяют при срезе стального и деревянного образцов? 2. Какие напряжения возникают в поперечных сечениях при срезе? 3. Сколько плоскостей срезе имеет стальной образец, испытываемый в лабораторной работе? 4. Как вычисляют временное сопротивление при срезе? 5. Какой вид имеет закон Гука при срезе (сдвиге)? 6. Какое соотношение существует между временным сопротивлением стали при срезе и при растяжении? 7. По какой формуле вычисляют напряжения в поперечном сечении стержня при срезе? 8. Что называется плоскостью среза?
4.	Лабораторная работа №6. Определение упругих постоянных.	1. Что называется коэффициентом Пуассона? 2. Какие значения может иметь коэффициент Пуассона для материалов?

№	Тема лабораторной работы	Контрольные вопросы
		3. Какое свойство материала характеризует коэффициент Пуассона? 4. Закон Гука при сжатии для абсолютных деформаций. 5. Какое свойство материалов характеризует модуль продольной упругости? 6. Чему равен модуль продольной упругости для стали марки Ст 3? 7. Во сколько раз относительная поперечная деформация меньше относительной продольной для стали? 8. Как определяется модуль продольной упругости по данным опыта? 9. Назовите основные характеристики тензодатчика сопротивления.
5.	Лабораторная работа №8. Испытание стальной балки на поперечный изгиб	1. Дать определение чистого изгиба. 2. По каким формулам определяют нормальные и касательные напряжения в произвольной точке поперечного сечения балки при изгибе? 3. опишите напряженное состояние в точке, находящейся на нейтральной оси. 4. По какой формуле определяют нормальные напряжения при изгибе в точках сечения, наиболее удаленных от нейтральной оси? 5. Как определяют главные напряжения при изгибе в произвольной точке? 6. Под каким углом направлены главные напряжения при изгибе в точке, принадлежащей нейтральной оси? 7. Как определяют направление главных напряжений при изгибе?
6.	Лабораторная работа №9 Определение перемещений балки при изгибе	1. Какие деформации возникают в балке при плоском изгибе? 2. Чему равен максимальный прогиб и максимальный угол поворота для консольной балки, нагруженной силой на конце консоли? 3. Укажите формулу для максимального прогиба двухопорной балки, нагруженной посередине пролета силой $F$ ? 4. Укажите формулу для максимального прогиба двухопорной балки, нагруженной по длине пролета равномерно распределенной нагрузкой.
7.	Лабораторная работа №11. Испытание стального образца на кручение в пределах упругих деформаций.	1. В каких точках поперечного сечения вала касательные напряжения максимальны? 2. При каких условиях нагружения возникает кручение? 3. Как записывается закон Гука при кручении? 4. Укажите формулу для вычисления касательных напряжений в произвольной точке поперечного сечения при кручении. 5. Какая зависимость существует между модулями упругости первого и второго рода? 6. По какой формуле определяется полярный момент инерции круглого сечения? 7. Что называется жесткостью сечения бруса при кручении?

№	Тема лабораторной работы	Контрольные вопросы
		8. По какой формуле определяется полярный момент сопротивления круглого сечения?

#### 5.4. Описание критериев оценивания компетенций и шкалы оценивания

Критериями оценивания достижений показателей являются:

Показатель оценивания	Критерий оценивания
Знания	Знание терминов, определений, понятий, основных закономерностей в области сопротивления материалов
	Полнота, точность и безошибочность ответов на вопросы
	Знание методов расчета элементов конструкций на статические и динамические нагрузки
Умения	Умение выполнять статические и динамические расчёты элементов конструкций
Навыки	Владение методами расчета элементов конструкций на статические и динамические воздействия

#### Оценка сформированности компетенций по показателю Знания.

Критерий	Уровень освоения и оценка			
	<u>2</u>	<u>3</u>	<u>4</u>	<u>5</u>
Знание терминов, определений, понятий, основных закономерностей в области сопротивления материалов	Не знание терминов, определений, понятий, основных закономерностей в области сопротивления материалов	Удовлетворительное знание терминов, определений, понятий, основных закономерностей в области сопротивления материалов.	Хорошее знание терминов, определений, понятий, основных закономерностей в области сопротивления материалов	Отличное знание терминов, определений, понятий, основных закономерностей в области сопротивления материалов
Полнота, точность и безошибочность ответов на вопросы	Отсутствие полноты, точности и безошибочности ответов на вопросы	Удовлетворительная полнота, точность и безошибочность ответов на вопросы	Полнота, точность и безошибочность ответов на вопросы на хорошем уровне	Полнота, точность и безошибочность ответов на вопросы
Знание методов расчета элементов конструкций на статические и динамические нагрузки	Незнание методов расчета элементов конструкций на статические и динамические нагрузки	Удовлетворительное знание методов расчета элементов конструкций на статические и динамические нагрузки	Хорошее знание методов расчета элементов конструкций на статические и динамические нагрузки	Отличное знание методов расчета элементов конструкций на статические и динамические нагрузки



### Оценка сформированности компетенций по показателю Умения

Критерий	Уровень освоения и оценка			
	2	3	4	5
Умение выполнять статические и динамические расчёты элементов конструкций	Не умеет выполнять статические и динамические расчёты элементов конструкций	Удовлетворительно умеет выполнять статические и динамические расчёты элементов конструкций	Хорошо умеет выполнять статические и динамические расчёты элементов конструкций	Отлично умеет выполнять статические и динамические расчёты элементов конструкций

### Оценка сформированности компетенций по показателю Навыки.

Критерий	Уровень освоения и оценка			
	2	3	4	5
Владение методами расчета элементов конструкций на статические и динамические воздействия	Не владеет методами расчета элементов конструкций на статические и динамические воздействия	Удовлетворительно владеет методами расчета элементов конструкций на статические и динамические воздействия	Хорошо владеет методами расчета элементов конструкций на статические и динамические воздействия	Отлично владеет методами расчета элементов конструкций на статические и динамические воздействия

### 6.1. Материально-техническое обеспечение

№	Наименование специальных помещений и помещений для самостоятельной работы	Оснащенность специальных помещений и помещений для самостоятельной работы
1	ГУК 501 Учебная аудитория для проведения лекционных, лабораторных и практических занятий, консультаций, текущего контроля, промежуточной аттестации, самостоятельной работы	<ol style="list-style-type: none"> <li>1. Специализированная мебель</li> <li>2. Доска аудиторная – 1 шт.</li> <li>3. Крепление потолочное для проектора – 1 шт.</li> <li>4. Мультимедийный проектор – 1 шт.</li> <li>5. Компьютеры – 6 шт.</li> <li>6. Универсальная установка для механических испытаний УММ-10</li> <li>7. Машина кручения КМ-50-1</li> <li>8. Твердомер ТШ-2м</li> <li>9. Катетометр В-630</li> <li>10. Копер маятниковый МК-30 А</li> <li>11. Компьютерный класс на 9 машин.</li> <li>12. Стенды универсальные для лабораторных работ – 6 шт.</li> <li>13. Динамометры – 8 шт.</li> <li>14. Индикаторы часового типа- 12 шт.</li> <li>15. Фильмы и видеофильмы: <ul style="list-style-type: none"> <li>• Испытание на растяжение стандартного стального образца.</li> </ul> </li> </ol>

		<ul style="list-style-type: none"> <li>• Испытание на сжатие пластичных и хрупких материалов.</li> <li>• Испытание на сжатие дерева.</li> <li>• Испытание на срез стального и деревянного образцов.</li> <li>• Определение упругих постоянных материала.</li> <li>• Опытное определение коэффициента концентрации напряжений.</li> <li>• Испытание стальной балки на поперечный изгиб.</li> <li>• Определение перемещений балки при изгибе.</li> <li>• Испытание стального образца на кручение в пределах упругих деформаций.</li> <li>• Испытание консольной балки на косой изгиб.</li> <li>• Испытание стального образца на внецентренное сжатие.</li> </ul>
2	Читальный зал библиотеки для самостоятельной работы	Специализированная мебель; компьютерная техника, подключенная к сети «Интернет», имеющая доступ в электронную информационно-образовательную среду

## 6.2. Лицензионное и свободно распространяемое программное обеспечение

№	Перечень лицензионного программного обеспечения	Реквизиты подтверждающего документа
1	Тестовые задания по защите комплекса лабораторных работ	
2	Microsoft Windows 10 Корпоративная	Соглашение Microsoft Open Value Subscription V6328633. Соглашение действительно с 02.10.2017 по 31.10.2023). Договор поставки ПО 0326100004117000038-0003147-01 от 06.10.2017
3	Microsoft Office Professional Plus 2016	Соглашение Microsoft Open Value Subscription V6328633. Соглашение действительно с 02.10.2017 по 31.10.2023
4	Kaspersky Endpoint Security «Стандартный Russian Edition»	Сублицензионный договор № 102 от 24.05.2018. Срок действия лицензии до 19.08.2020 Гражданско-правовой Договор (Контракт) № 27782 «Поставка продления права пользования (лицензии) Kaspersky Endpoint Security от 03.06.2020. Срок действия лицензии 19.08.2022г.
5	Google Chrome	Свободно распространяемое ПО согласно условиям лицензионного

		соглашения
6	Mozilla Firefox	Свободно распространяемое ПО согласно условиям лицензионного соглашения

### 6.3. Перечень учебных изданий и учебно-методических материалов

1. Дегтярь А.Н. Сопротивление материалов с элементами статики абсолютно твердых и деформируемых тел: учебное пособие / А.Н.Дегтярь, А.Г.Юрьев, Н.А.Смоляго, И.Р.Серых, О.А.Яковлев. – Белгород: Изд-во БГТУ им.В.Г.Шухова, 2016. – 95 с.

2. Эрдеди Н.А., Эрдеди А.А. Сопротивление материалов: учеб. для студентов техн. спец. – М.: изд-во Кнорус, 2012.

3. Лабораторный практикум по сопротивлению материалов / В.П. Потележко, А.А. Толбатов, И.Р. Серых, В.И. Иваненко. – 3-е изд., доп. – Белгород: Изд-во БГТУ, 2012. – 95 с.

4. Долинский Ф.В., Михайлов М.Н. Краткий курс сопротивления материалов: учеб. для студентов техн. спец. – М.: Высшая школа, 1988. – 432 с.

### 6.4. Перечень интернет ресурсов, профессиональных баз данных, информационно-справочных систем

1. Степин, П.А. Сопротивление материалов. [Электронный ресурс] – Электрон. дан. – СПб.: Лань, 2014. – 320 с. – Режим доступа: <http://e.lanbook.com/book/3179>

2. Дегтярь А.Н. Сопротивление материалов с элементами статики абсолютно твердых и деформируемых тел: учебное пособие / А.Н.Дегтярь, А.Г.Юрьев, Н.А.Смоляго, И.Р.Серых, О.А.Яковлев. – Белгород: Изд-во БГТУ им.В.Г.Шухова, 2016. – 95 с. – Режим доступа:

<https://elib.bstu.ru/Reader/Book/2016021811392249700000652484#>

3. Кузьмин Л.Ю., Сергиенко В.Н., Ломунов В.К. Сопротивление материалов: учебное пособие. – СПб.: Лань, 2016. Режим доступа: <http://e.lanbook.com/book/90004>

4. <http://ntb.bstu.ru> – Электронная библиотека БГТУ им. В.Г. Шухова.

5. <http://lib.misis.ru/elbib.html> – Полнотекстовая электронная библиотека МИСиС.

## 7. УТВЕРЖДЕНИЕ РАБОЧЕЙ ПРОГРАММЫ

Рабочая программа без изменений утверждена на \_\_\_\_\_ учебный год.  
Протокол № \_\_\_\_\_ заседания кафедры от \_\_\_\_\_.

Заведующий кафедрой \_\_\_\_\_ А.Н. Дегтярь  
подпись, ФИО

Директор института \_\_\_\_\_ В.А. Уваров  
подпись, ФИО